

VASKEMASKIN DANUBE

Profesjonell vaskemaskin

WED-11/14 ET2

Industrielle vaskemaskiner for hoteller og alle typer vaskerier

Høy G-faktor 500 – 450

Standard utstyrt med mange funksjoner, for eksempel våtrengjøring og telemetri, enkelt reversibel fra OPL til myntdrevet versjon, bestillingsvare med mulighet for å tilpasse dem med flere alternativer, denne generasjonen av frittstående skiver er designet for å møte behovene til alle slags vaskerier: kommersielle, industrielle eller selvbetjente.

Nye modeller 22 og 28 kg / Høy G-faktor 500 for modeller fra 11 til 18 kg



Hva er hovedtrekkene til denne serien av maskiner?

- Grå hudplate ytre deksel
- AISI 304 rustfritt stål kar og trommel
- 8 signaler for doseringspumper
- 3 vanninntak som standard
- EASY TOUCH 2 mikroprosessorkontroll med 7" berørings-skjerm, fullt programmerbar
- 29 forhåndsinnstilte programmer, 37 tilgjengelige språk
- **Donau Online-kommunikasjon – IoT-standard**
- **Telemetri som standard**
- **Våtrengjøring som standard:** vannstander og vaskehastighet fullt programmerbare
- AQUABAC vanngjenvinningstanker klare
- Bred lastedør i aluminium
- **Optimalisert forbruk:** automatisk eller manuell justering av vannstand og vaskemidler i henhold til mengde
- **VANNSPARENDE system** : 3 konfigurerbare nivåer av besparelser
- USB-tilkobling

Andre tilgjengelige alternativer:

- Dobbel dreneringssett for vanngjenvinning
- **AQUA FLOW** : resirkulering av vannbad
- 6 ekstra signaler for doseringspumper
- Automatisk veiesystem på føttene
- Dør silikonpakning (11 til 28 kg modeller)
- Dreneringsventil normalt stengt
- Reversert åpningsdør
- Tropisk modell (ET2)
- Avløpspumpe for 11 og 14 kg modeller
- Ergonomisk sokkel for lastehøyde
- **Sokkel for mopper** , filter inkludert (modeller fra 11 til 22 kg)
- Steam kit for å forvandle en elektrisk eller varmtvannsmodell til damp

E. CHRISTIANSEN AS

Skolmar 26, N-3232 Sandefjord
Telefon: 33 48 57 70 www.christiansen.no

WED HIGH SPIN



EASY TOUCH 2

- Brukervennlig og fullt programmerbar 7 "skjerm,
- USB-tilkobling. PC-programvare gratis for programmering, sporbarhet, dataanalyse ...
- Videoer på skjermen (annonser, instruksjoner ...),
- 37 tilgjengelige språk,
- 8 doseringssignaler som standard.



EFFEKTIVITET

- Intelligent veiesystem,
- Lavt vannforbruk,
- Optimal belastning: vann og kjemikalier tilpasset lasten.
- Vannutvinningstanker klar med AQUABAC.



G FORCE

- Høy G-faktor 500 – 450:
Redusert gjenværende fuktighet og tørketid.



ALLSIDIG

- ELEKTRISK \leftrightarrow VARMT VANN
- WET CLEANING-funksjoner som standard.



ERGONOMI

- Stor aluminiumsdeksel (ø 460 mm for 27 kg)
- Lett åpnings- / lukkesystem for dørlås.



TILKOBLING

- Fjernkommunikasjon klar som standard,
- Fjernbetaling,
- Forvaltning av OPL og COIN-OP vaskerier.



ENKEL VEDLIKEHOLD

- Hengslet panel: Enkel tilgang til deler,
- Samme deler til alle modeller: kontaktorer, elektroniske enheter, utstyr...
- Teknisk meny: statistikk, alarmer, sporbarhet ...



MER INFO

- Grå skinn ytre kappe,
- Trommel og kar i AISI 304 rustfritt stål,
- Frittstående: Ikke nødvendig å forankres til gulvet,
- 3 vanninntak,
- Vaskemiddel dispenser med 4 rom,
- LOADING AID-funksjon: vann- og rotasjonsstyring,

E. CHRISTIANSEN AS

Vaskemaskiner • Sykehusutstyr • Storkjøkkenmaskiner

TECHNICAL DATA	UNIT.	WED-11 ET2	WED-14 ET2				
DRUM							
Capacity 1:9 / 1:10	kg	11 / 10	14 / 13				
Volume	l	100	130				
Diameter	mm	532	620				
Depth	mm	425	430				
GENERAL DATA							
Washing / extraction speed	r.p.m.	50 / 1.300	50 / 1.204				
G factor	-	500	500				
Maximum force transmitted	KN	2,08 ±0,75	2,49 ±1,05				
Frequency dynamic force	Hz	16,7	16,7				
Sound level	dB	<70	<70				
Self-service version	-	YES	YES				
Double drain	-	OPT (External)	OPT				
Weighing / Tilting system	-	OPT / NO	OPT / NO				
Sluice option	-	NO	NO				
DOOR							
Height center / base door	mm	630 / 370	700 / 440				
Diameter	mm	373	373				
POWER							
Motor	kW	0,75	1,1				
Heating (Elec. models)	kW	6	9				
Max. elec. power (Elec. models)	kW	6,25	9,4				
Max. elec. power (steam or hot w.)	kW	0,75	1,1				
CONNECTIONS							
		ELECTRIC	STEAM / HOT WATER	ELECTRIC	STEAM / HOT WATER		
Tension 230V - I + N + T	N° x mm2 / A	2 x 6 / 40A	2 x 1,5 / 16A	2 x 10 / 50A	2 x 1,5 / 16A		
Tension 230V - III + T	N° x mm2 / A	3 x 2,5 / 20A	-	3 x 2,5 / 20A	-		
Tension 400V - III + N + T	N° x mm2 / A	4 x 1,5 / 16A	-	4 x 1,5 / 16A	-		
Steam inlet (steam mod.)	Inch	1/2"		1/2"			
Max. steam consumption	Kg/h	7		8,5			
Water inlet	Inch	3/4"		3/4"			
Water pressure	Kgs/cm ²	2-4		2-4			
Maximum water consumption*	Lit/h	71,4		88,8			
Drain	Inch	3"		3"			
Drain flow	Lit/min	200		200			
DIMENSIONS / PACKING DIMENSIONS							
Net / gross length	mm	692 / 730			788 / 830		
Net / gross depth	mm	788 / 1.000			869 / 1.010		
Net / gross height	mm	1.185 / 1.417			1.307 / 1.560		
Net / gross weight	kg	230 / 239			250 / 283		
Volume	m3	1,03			1,31		

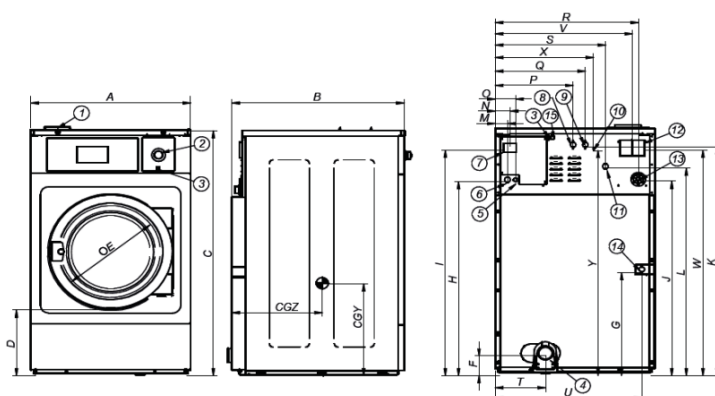

1. SOAP DISPENSER
2. EMERGENCY STOP
3. USB PORT
4. DRAIN
5. ELECTRIC CONNECTION TO LIQUID SOAP PUMPS
6. ELECTRICAL CONNECTION
7. MAIN SWITCH
8. AUXILIAR WATER INLET
9. HOT WATER INLET
10. EQUIPOTENTIAL CONNECTION
11. COLD WATER INLET
12. BLUR OUTPUT / WATER OVERLOAD
13. LIQUID SOAP CONNECTION
14. STEAM CONNECTION
15. ETHERNET PORT

	A	B	C	D	E	F	G	H	I	J	K	L	M	N	O	P	Q	R	S	T	U	V	W	X	Y	CGY	CGZ
WED-11	692	788	1.185	370	373	125	354	913	1.085	916	1.100	985	61	74	101	292	352	610	448	226	626	580	1.080	442	1.145	424	577
WED-14	788	869	1.307	440	373	243	385	1.034	1.202	1.037	1.221	1.106	61	74	101	385	445	706	544	243	718	676	1.202	485	1.201	450	651

E. CHRISTIANSEN AS

Skolmar 26, N-3232 Sandefjord
Telefon: 33 48 57 70 www.christiansen.no