

TØRKETROMMEL

Profesjonell tørketrommel

TDC1481HC.S

Denne tørketrommelen fra vår profesjonelle serie har Butterfly Drying™ – ikke-omvendt trommelbevegelse med en ikke-buntende effekt.

Varmepumpen sikrer lavt energiforbruk samt mindre slitasje på klær og tekstiler.

Med en trommel i rustfritt stål, en stille BLDC-motor og slitesterke kulelagre får du tørre klær og tekstiler i lang tid fremover.

Tørketrommelen er veldig enkel å bruke, har en forsinket startfunksjon på 100 timer, selvrensende kondensfilter og totalt 25 programmer, hvorav 10 er fullt tilpasningsbare.

Trommelen har et volum på 145 liter og en kapasitet på 8 kg. Varmepumpeeffekten er 0,9 kW (1 ph / 10 A).

Varmepumpeteknologi

Hvis tørketrommelen brukes kontinuerlig, sørger varmepumpen for betydelige strømbesparelser. Det trengs rundt 1,5 kWh for å tørke 8 kg klesvask. Merket A+++ i EU.

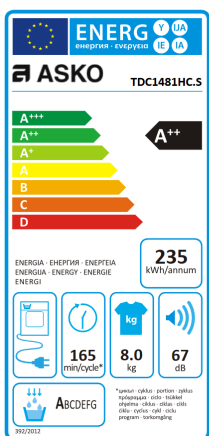
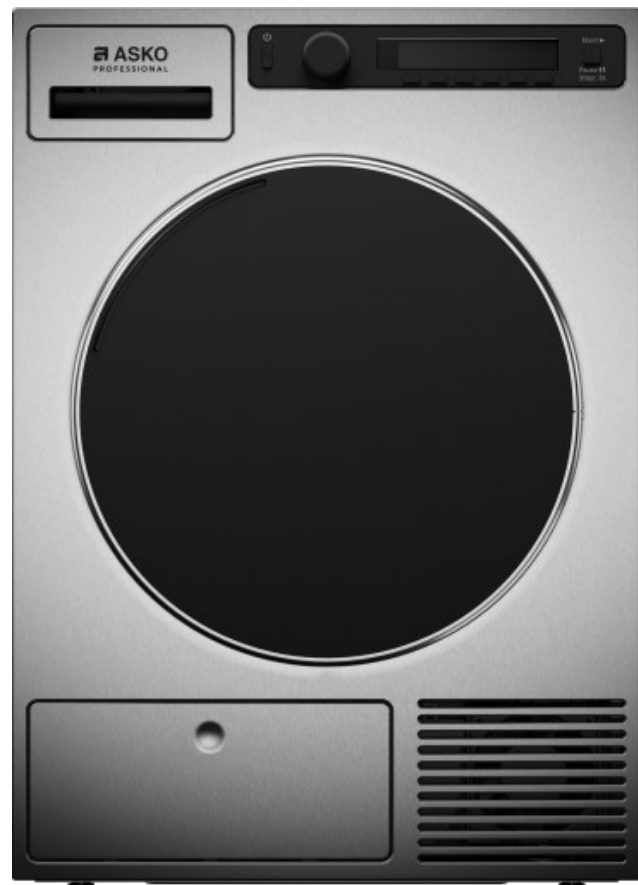

E. CHRISTIANSEN AS

Skolmar 26, N-3232 Sandefjord
Telefon: 33 48 57 70 www.christiansen.no

Konstruksjon

- Installasjonstype: Frittstående
- Betjeningstype: Frontbetjent
- Kapasitet: 8 kg
- Trommelvolum: 145 l.
- Produkttype: Kondensator med varmepumpe
- Varmesystem: Varmepumpe
- Door/frame: Plast/ stål
- Døråpning diameter: 340 mm
- Døråpningsvinkel: 180 °
- Døråpning: Høyre/venstre

Standard elektrisk tilkobling

- Omkoblingsbar: No
- Tilkoblingseffekt: 1000 W
- Sikring: 10 A
- Volt (V): 220-240 V
- Frekvens: 50 Hz
- Ledning, lengde: 2100 mm
- Støpseltype: Euro

Ytelse

- Weighted condensation efficiency (Ct): 91 %
- Vanntankvolum: 6 l.

Energimerket

- Energiklasse: A++
- Energy consumption: 1.88 kWh
- Lydnivå ved tørking dB(A): 67
- Anslått årlig energiforbruk: 234.6 kWh
- Time in left-on mode: 5 min
- Effektivitetsklasse for kondensering: A
- Energiforbruk i standby-modus: 0.8 W
- Weighted program time: 130 min

Logistisk informasjon

- Produktets bredde: 595 mm
- Produktets høyde: 850 mm
- Produktets dybde: 769 mm
- Produktets bredde, pakket: 640 mm
- Produktets høyde, pakket: 920 mm
- Produktets dybde, pakket: 838 mm
- Justerbare føtter: 15 mm
- Nettovekt: 57.4 kg
- Bruttovekt: 62 kg
- Dybde med åpen dør: 1165 mm
- Ventilasjonens plassering/størrelse: Left /right/back-diameter 100
- Varenr.: 737973

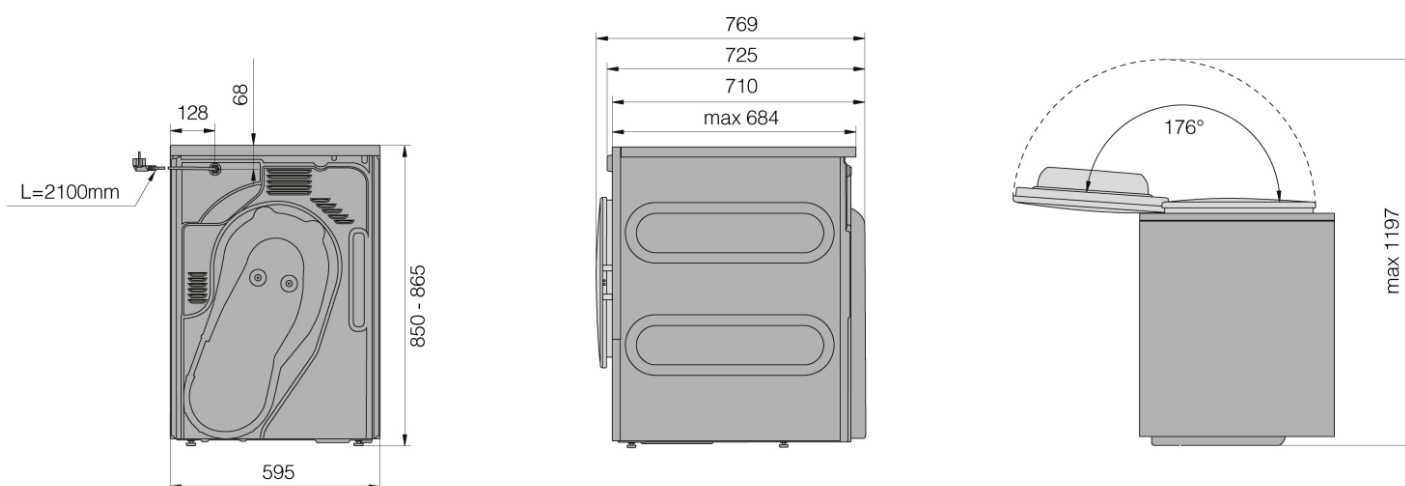

E. CHRISTIANSEN AS

Skolmar 26, N-3232 Sandefjord
Telefon: 33 48 57 70 www.christiansen.no